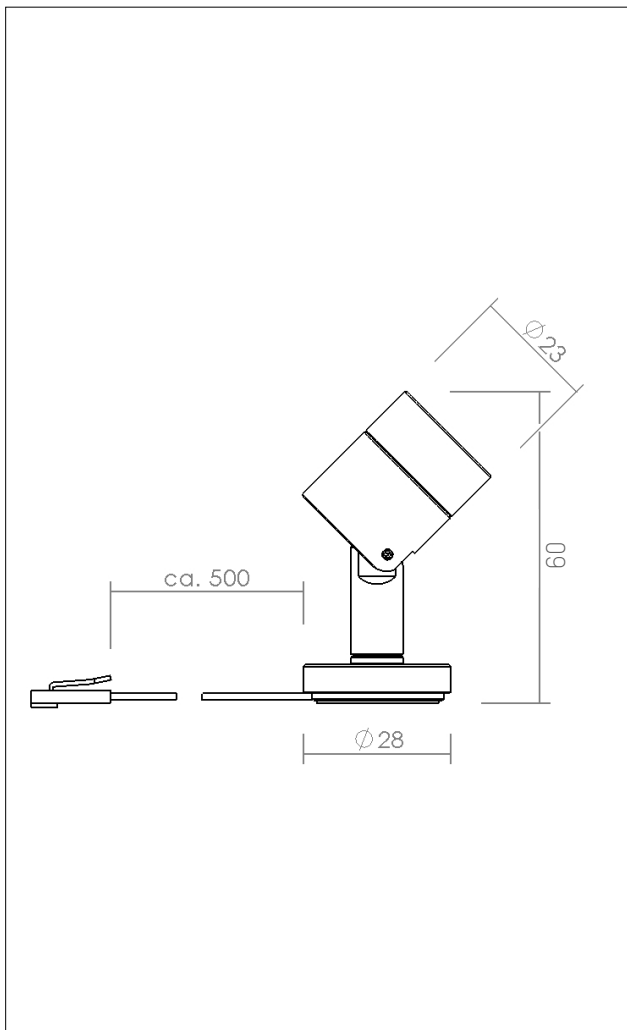

**ak.tina**

Vitrinen-Strahler/showcase spotlight

**Gebrauchsanleitung/Instruction for use/Notice d'utilisation/  
Instrucciones de uso/Instruzioni per l'uso****Art.Nr./Item no.****Strahler/showcase spotlight**

1209420....	spot	LED 2W
1209430....	medium	LED 2W
1209440....	flood	LED 2W
1209460....	oval-flood	LED 2W

**Anschluss von Leuchten an den LED-Treiber sind nur im ausgeschalteten Zustand möglich!  
Connection of luminaires to the LED driver is only possible when the device is switched off!**

**ak.tina**  
Vitrinen-Strahler/showcase spotlight

**Magnetische Befestigung/Magnetic mounting**

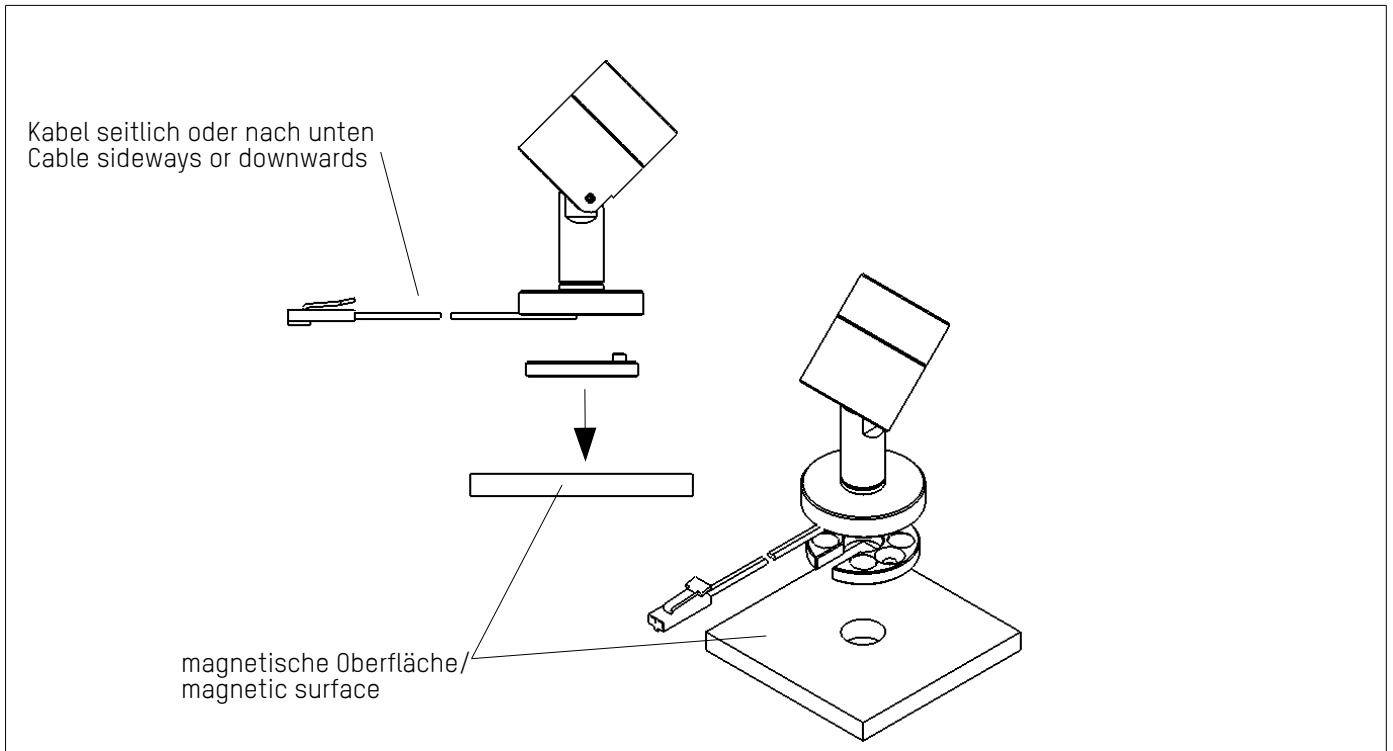

**Anschraubbefestigung/Screw-on mounting**

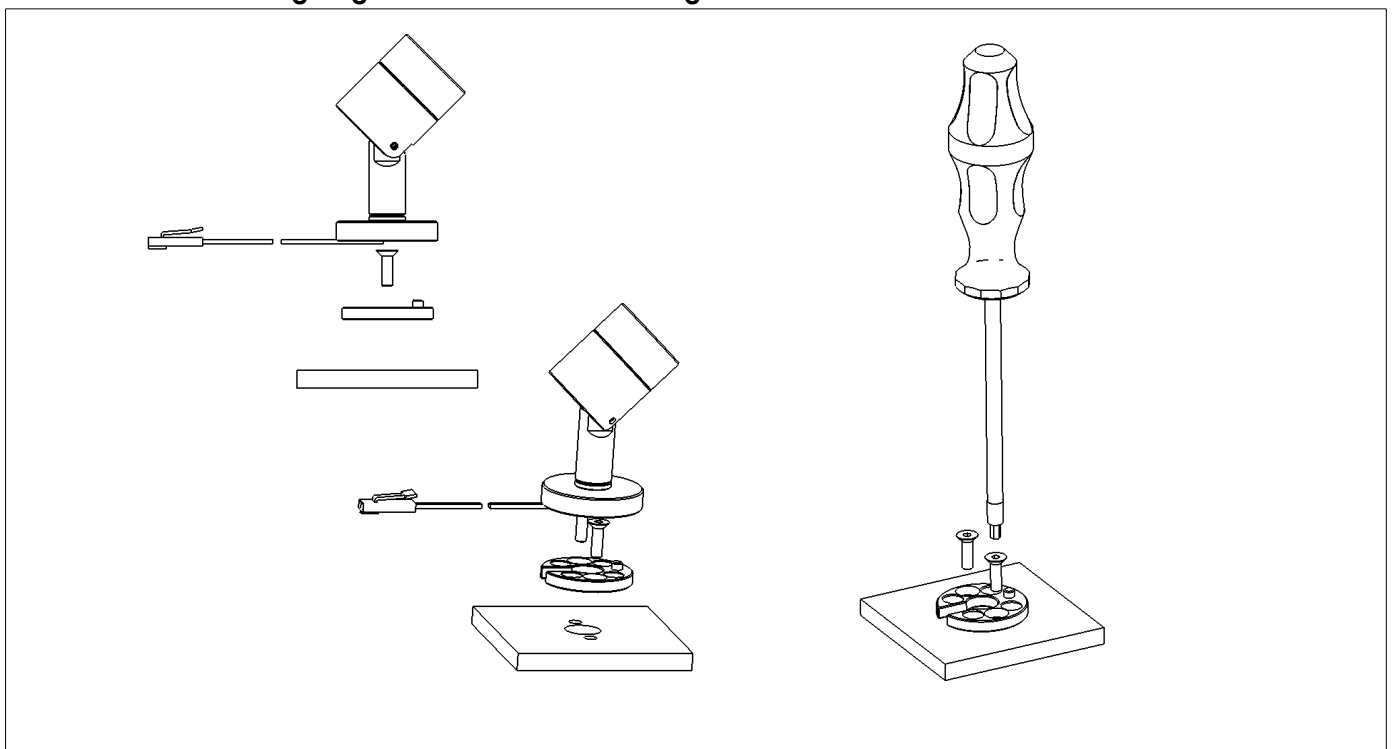

**ak.tina**  
Vitrinen-Strahler/showcase spotlight

**Klebe-Befestigung/Adhesive fixing**

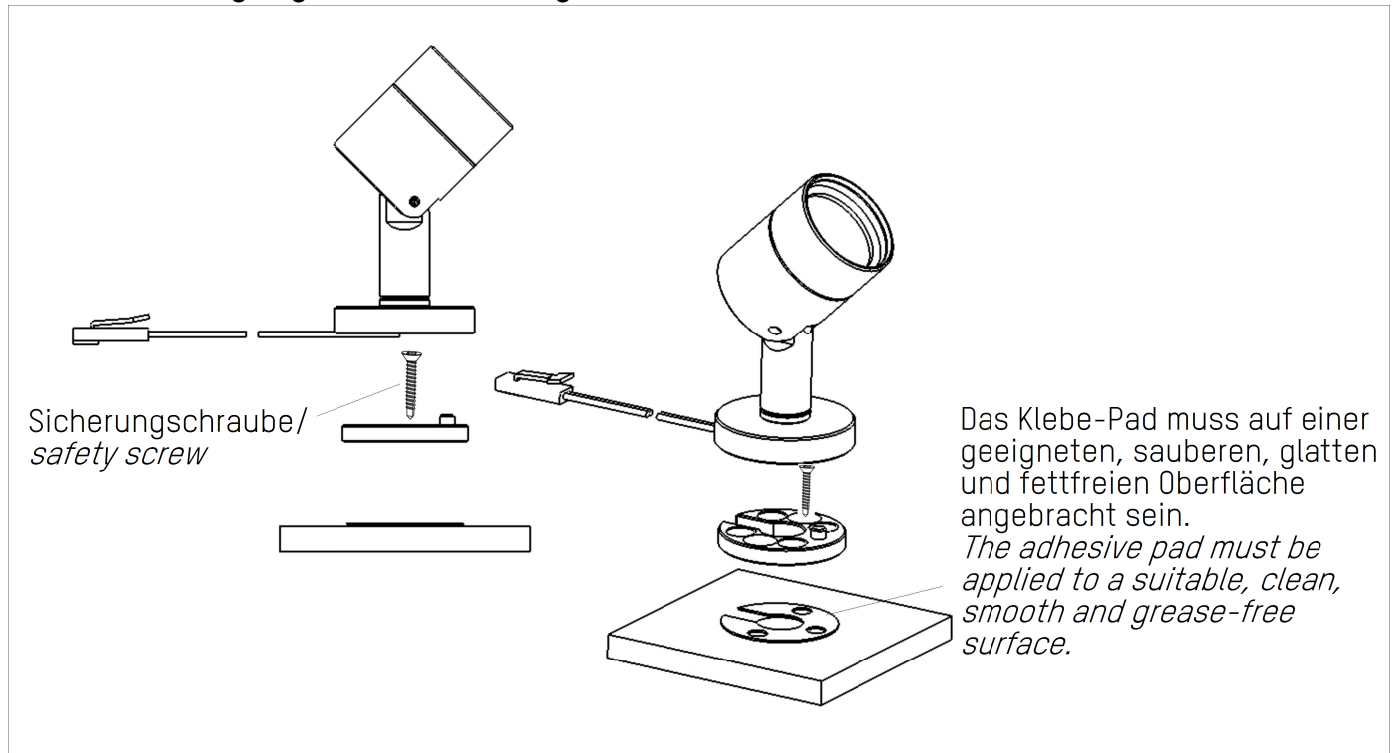

**Zubehör-Befestigung/Accessory attachment**

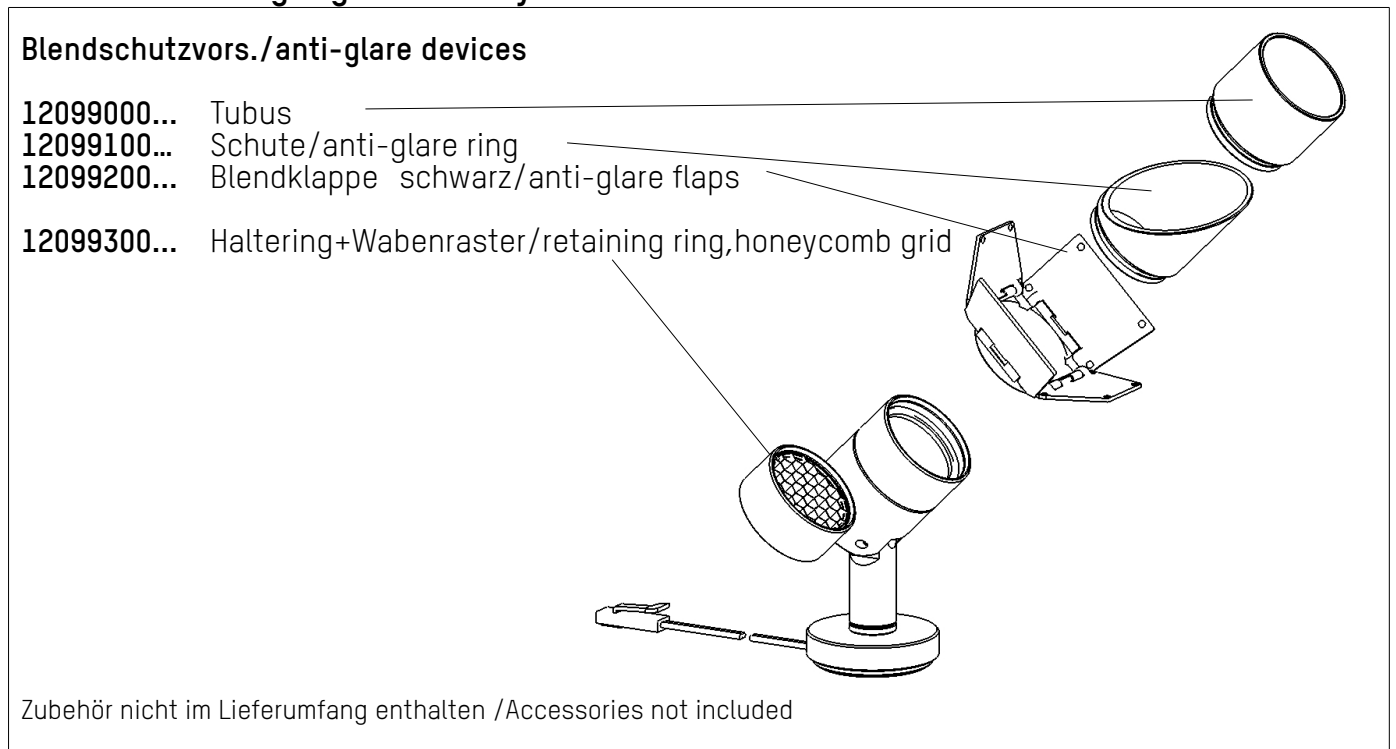

**ak.tina**

Vitrinen-Strahler/showcase spotlight

**Maximale Kabellänge sekundärseitig/Maximum cable length on secondary side**

Primärseitig spannungsfrei schalten!  
Disconnect the primary side from the power supply!

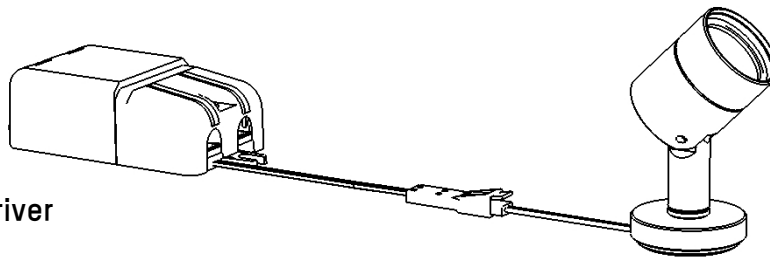

LED-Betriebsgerät/ LED driver

- 12098600000 20W, CC, 700mA
- 12098600000A 1-10V, 20W, CC, 700mA
- 12098600000D DALI, 20W, CC, 700mA

max. 10m Gesamtleitungslänge  
in Verbindung mit Hoffmeister-Treibern  
max. 10m total cable length  
if you use Hoffmeister drivers

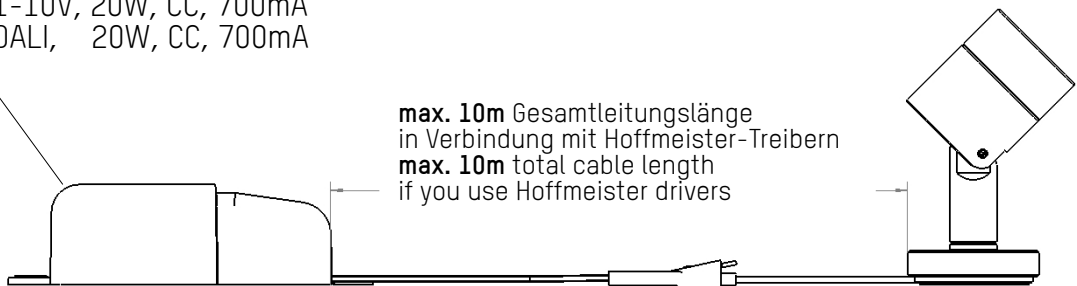

Anschluss von Leuchten an den LED-Treiber sind nur im ausgeschalteten Zustand möglich!  
Connection of luminaires to the LED driver is only possible when the device is switched off!

**Kabelanschluß/Cable Connection**

Kupplung/cable coupling

- 12098400721 3-fach/3 fold
- 12098500721 6-fach/6 fold

max. 6 Leuchten pro Treiber  
max. 6 lights per driver

Anschlussleitung/  
Connecting cables  
0,5m



**Alle Leuchten sind seriell zu schalten/all lights are serial**

Verbindungsleitungen/  
Interconnecting cables

- 12098100721 1m
- 12098200721 1,5m
- 12098300721 2m

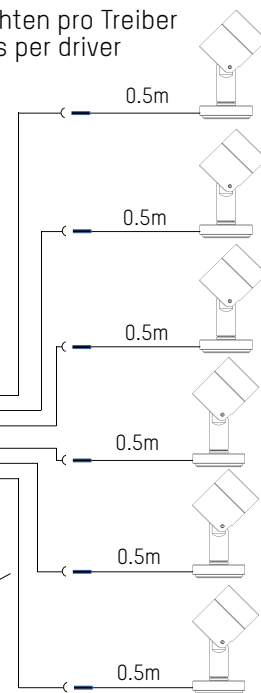

Anschluss von Leuchten an den LED-Treiber sind nur im ausgeschalteten Zustand möglich!  
Connection of luminaires to the LED driver is only possible when the device is switched off!

**Zu beachten: Alle Leuchten sind seriell zu schalten / Note: All lights are serial**

**ak.tina**  
Vitrinen-Strahler/showcase spotlight

**Optiken austauschen/Replacing optics**

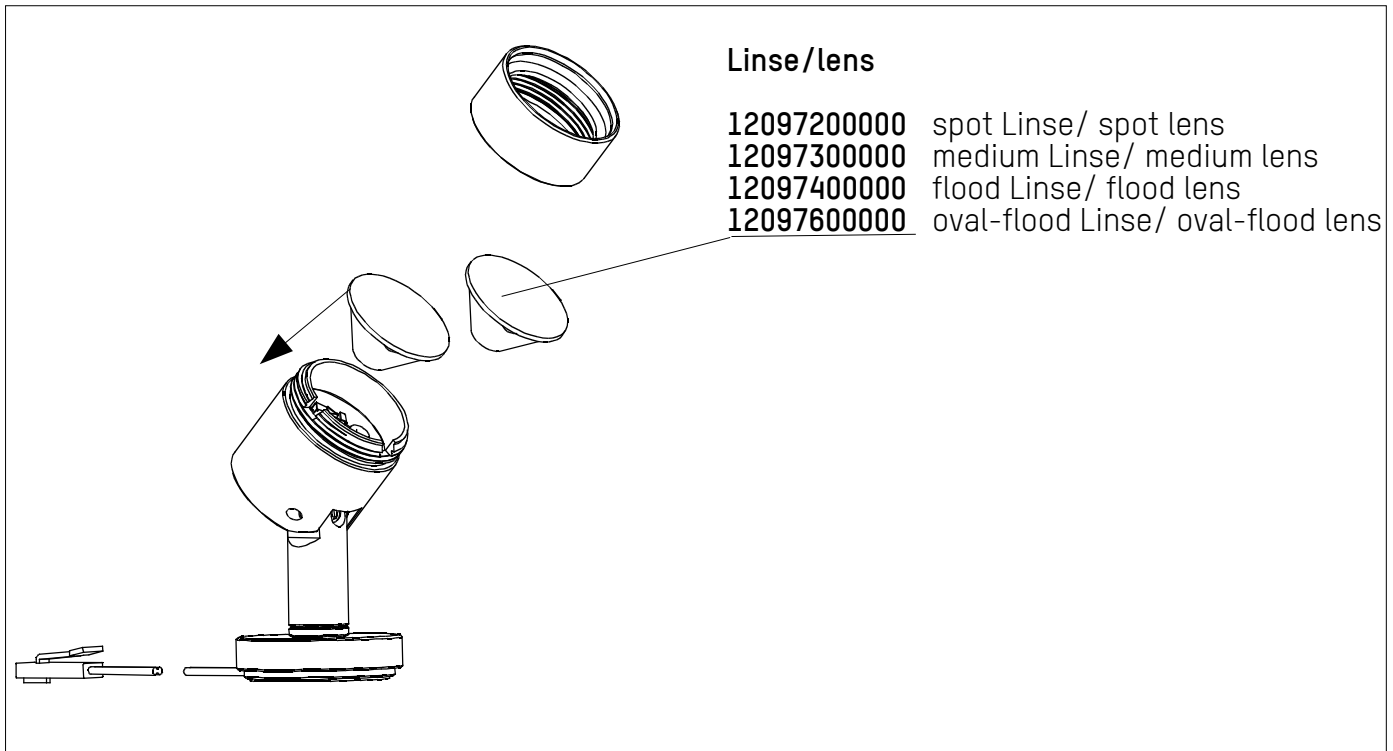

**Zusätzliche Filter austauschen/Replacing additional filters**

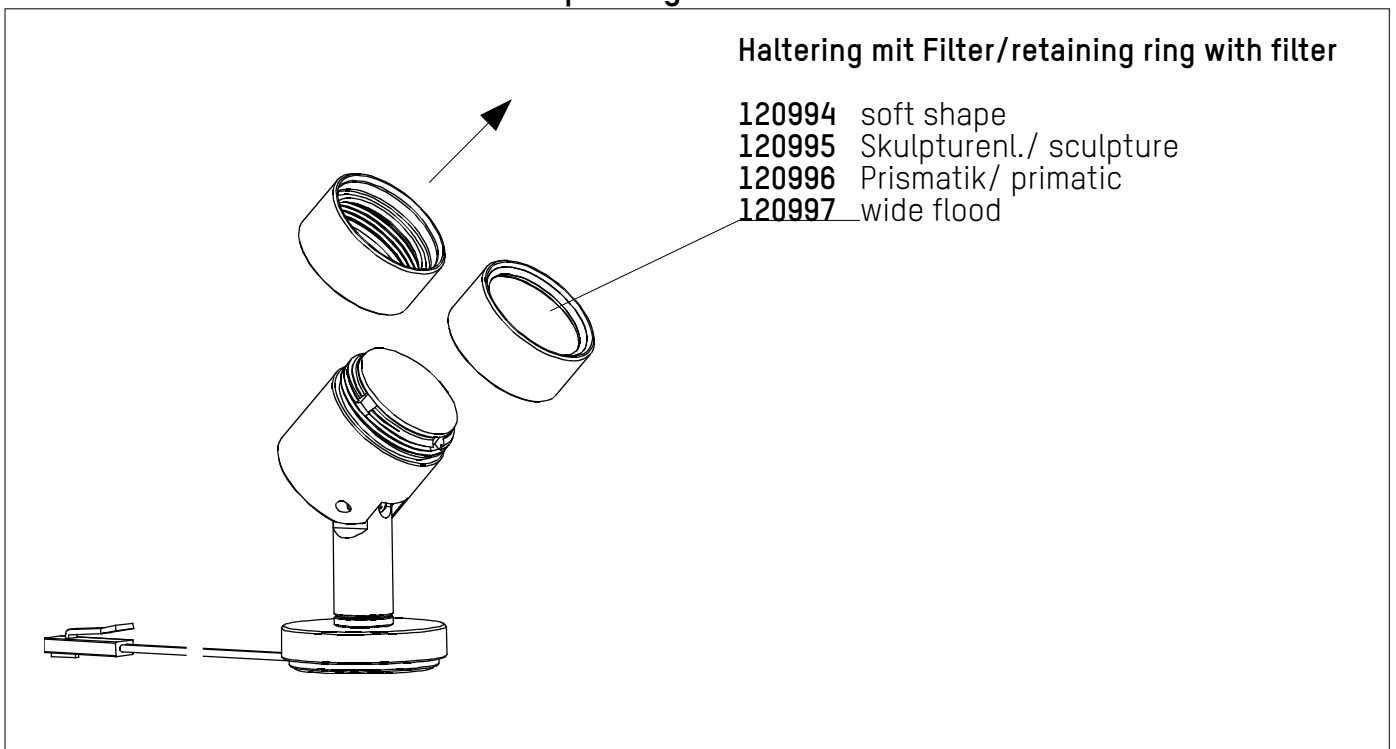

**ak.tina**  
Vitrinen-Strahler/showcase spotlight

**Bewegungen/Movements**

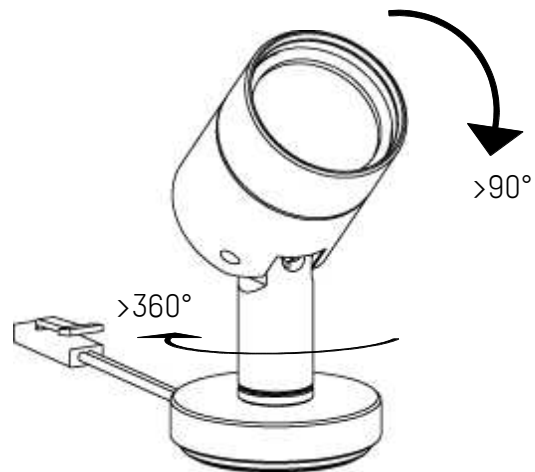

**ak.tina**

## Vitrinen-Strahler/showcase spotlight

**Hinweise/Notes**

- Leuchte ist nur geeignet für Innenräume.
- Die äußere flexible Leitung kann nicht ausgetauscht werden; falls die Leitung beschädigt ist, muss die Leuchte entsorgt werden.
- Die Lichtquelle dieser Leuchte ist nicht ersetzbar; wenn die Lichtquelle ihr Lebensende erreicht hat, ist die gesamte Leuchte zu ersetzen.
- Zwischen Steuerleitung und Anschlussleitung besteht eine Basisisolation.
- Treiber und LED müssen zuerst angeschlossen sein. Der Treiber muss vor Inbetriebnahmen primärseitig spannungsfrei geschaltet sein.
- Leuchten sind in seriell zu anzuschließen.
  
- *Luminaire is only suitable for indoor use.*
- *The external flexible cable cannot be replaced; if the cable is damaged, the lamp must be disposed of.*
- *The light source of this lamp cannot be replaced; when the light source has reached the end of its life, the entire lamp must be replaced.*
- *There is a basic insulation between the control cables and the supply line.*
- *Driver and LED must be connected first. The driver must be disconnected on the primary side before commissioning.*
- *Luminaires are to be connected in series.*

# HOFFMEISTER

HOFFMEISTER GmbH  
Gewerbering 28-30  
58579 Schalksmühle  
Germany  
Phone: +49 (0) 2355-50 41-0  
Fax: +49 (0) 2355-50 41-328  
www.hoffmeister.de  
mail@hoffmeister.de

Original **HOFFMEISTER**-Produkt - deshalb nur Original **HOFFMEISTER** - Teile verwenden.

This is an original **HOFFMEISTER** product - therefore use original **HOFFMEISTER** parts only.

Ceci est un produit d'origine **HOFFMEISTER** - pour cette raison, utiliser uniquement des pièces d'origine **HOFFMEISTER**.

Eso es un producto original **HOFFMEISTER** - por eso utilizar solamente piezas de recambio originales **HOFFMEISTER**.

Questo è un prodotto originale **HOFFMEISTER** - per questo impiegare esclusivamente ricambi originali **HOFFMEISTER**.

**Unsere** Gewährleistung gilt nur bei Beachtung dieser Produktinformation.

Sie erlischt insbesondere bei:

- Nichteinhaltung der Montagehinweise
- Veränderung der Leuchte
- Nichtbeachtung der Einbaumaße

**Our** guarantee is contingent upon the observance of this product information.

In particular it does not apply in cases of:

- noncompliance with mounting instructions
- nonrespect of recessing dimensions

**Notre** garantie dépend de l'observation de cette information sur le produit.

Elle s'éteint notamment dans les cas suivants:

- non-observation des instructions de montage
- non-respect des dimensions d'encastrement

**Nuestra** garantía depende de la observación de esta información sobre el producto.

Prescribe particularmente en los casos siguientes:

- no observación de las instrucciones de montaje
- inobservancia de las dimensiones de empotrado

**Nostra** garanzia è valida solamente osservando scrupolosamente le indicazioni contenute in questa informazione di prodotto.

La garanzia viene annullata in caso di:

- inosservanza delle indicazioni di montaggio
- interventi o eseguite sull'apparecchio di illuminazione
- inosservanza delle misure di montaggio

Diesen Kontrollschein bei Reklamationen bitte mit zurückschicken.  
In case of complaints please return this control label with the product.  
En cas de réclamation veuillez retourner cette fiche de contrôle avec le produit.  
En caso de reclamaciones, sirvase devolvernos este talón de inspección junto con el producto.  
Rispedire questa bolletta di controllo insieme con il prodotto in caso di reclamo.

Produktions-Serie  
Production series  
Série de production  
Serie de producción  
Serie di produzione