

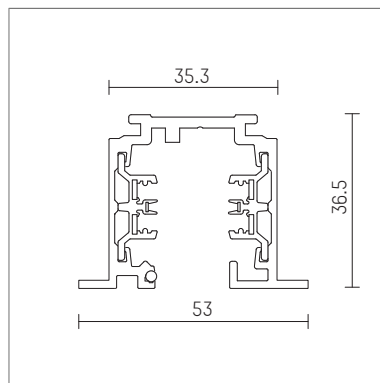

110 115 00 906 D | silber

control.x | 5000 mm
Einbaustromschiene



- Einbaustromschiene control.x 5000 mm
- zum Einbau in abgehängte Decken
- VDE konforme 3 (5)-Phasen Stromschiene
- Steuerleitungen (DALI oder 1-10V) berührungssicher integriert
- Kompatibel mit neuen DALI-Adaptern und allen herkömmlichen Hoffmeister 3-Phasen Adaptern
- Mischbetrieb verschiedener Adapter ist problemlos möglich
- Kann auch zum Betrieb von Notlicht-Leuchten, verwendet werden
- control.x und 3-Phasen Zubehör ist verwendbar
- Schiene aus tragfähigem stranggepresstem Aluminiumprofil
- 3 x 16A für besonders lange Schienensysteme
- für die Verwendung im Handbereich zugelassen
- das Absägen der Schienen ist ohne Nachbearbeitung der Kupferleiter möglich
- Material: Aluminium
- *UNDEFINED TEXT*
- Länge: 5000 mm, Breite: 53 mm, Höhe: 36,5 mm
- Gewicht: 6 kg
- Schutzart: IP20
- Schutzklasse I
- Made in Germany
- Prüfzeichen: CE
- Farbe: silber
- 110 115 00 906 D

- Übersicht des Zubehörs auf der/ den Folgeseite/ n

110 115 00 906 D
Zubehör

Optionales Zubehör

Typ	Abmessungen in mm	Artikelnummer	Abb.-Nr.
control.x Adapter, L/N (3-Phasen) Prüfadapter Zur Überprüfung eines installierten control.x Stromschienensystems	LxBxH: 73 x 35,3 x 34	110 032 00 721	01
Endstück	LxBxH: 3 x 35,3 x 36,5	110 000 00 906	02
Endeinspeisung, 3-Phasen Schutzleiterposition: rechts	LxBxH: 96 x 35,3 x 36,5	110 001 00 906	03
Endeinspeisung, control.x Schutzleiterposition: rechts	LxBxH: 96 x 35,3 x 36,5	110 001 00 906 D	03
Endeinspeisung, 3-Phasen Schutzleiterposition: links	LxBxH: 96 x 35,3 x 36,5	110 002 00 906	04
Endeinspeisung, control.x Schutzleiterposition: links	LxBxH: 96 x 35,3 x 36,5	110 002 00 906 D	04
90° Verbinder, 3-Phasen Schutzleiterposition: außen	LxBxH: 61,7 x 61,7 x 36,5	110 003 00 906	05
90° Verbinder, control.x Schutzleiterposition: außen	LxBxH: 61,7 x 61,7 x 36,5	110 003 00 906 D	05
90° Verbinder, 3-Phasen Schutzleiterposition: innen	LxBxH: 61,7 x 61,7 x 36,5	110 004 00 906	06
90° Verbinder, control.x Schutzleiterposition: innen	LxBxH: 61,7 x 61,7 x 36,5	110 004 00 906 D	06
90° Verbinder, 3-Phasen Schutzleiterposition: außen mit Möglichkeit zur Stromeinspeisung	LxBxH: 98,4 x 98,4 x 36,5	110 005 00 906	07
90° Verbinder, control.x Schutzleiterposition: außen mit Möglichkeit zur Stromeinspeisung	LxBxH: 98,4 x 98,4 x 36,5	110 005 00 906 D	07
90° Verbinder, 3-Phasen Schutzleiterposition: innen mit Möglichkeit zur Stromeinspeisung	LxBxH: 98,4 x 98,4 x 36,5	110 006 00 906	08
90° Verbinder, control.x Schutzleiterposition: innen mit Möglichkeit zur Stromeinspeisung	LxBxH: 98,4 x 98,4 x 36,5	110 006 00 906 D	08
T-Verbinder, 3-Phasen Schutzleiterposition: rechts mit Möglichkeit zur Stromeinspeisung	LxBxH: 161,5 x 98,4 x 36,5	110 007 00 906	09
T-Verbinder, control.x Schutzleiterposition: rechts mit Möglichkeit zur Stromeinspeisung	LxBxH: 161,5 x 98,4 x 36,5	110 007 00 906 D	09
T-Verbinder, 3-Phasen Schutzleiterposition: links mit Möglichkeit zur Stromeinspeisung	LxBxH: 161,5 x 98,4 x 36,5	110 008 00 906	10
T-Verbinder, control.x Schutzleiterposition: links mit Möglichkeit zur Stromeinspeisung	LxBxH: 161,5 x 98,4 x 36,5	110 008 00 906 D	10
X-Verbinder, 3-Phasen mit Möglichkeit zur Stromeinspeisung	LxBxH: 161,5 x 161,5 x 36,5	110 009 00 906	11
X-Verbinder, control.x mit Möglichkeit zur Stromeinspeisung	LxBxH: 161,5 x 161,5 x 36,5	110 009 00 906 D	11
Mittelverbinder, 3-Phasen	LxBxH: 2 x 35,3 x 36,5	110 010 00 906	12
Mittelverbinder, control.x	LxBxH: 2 x 35,3 x 36,5	110 010 00 906 D	12
Mitteinspeisung, 3-Phasen	LxBxH: 161,5 x 35,3 x 36,5	110 011 00 906	13

110 115 00 906 D
Zubehör

Optionales Zubehör

Typ	Abmessungen in mm	Artikelnummer	Abb.-Nr.
Mitteinspeisung, control.x	LxBxH: 161,5 x 35,3 x 36,5	110 011 00 906 D	13
Abdeckung, für Endeinspeisung zur Abdeckung von Verbindern und Einspeisungen bei Aufлагestromschienen	LxB: 104 x 53	110 020 00 906	14
Abdeckung, für Mitteinspeisung zur Abdeckung von Verbindern und Einspeisungen bei Aufлагestromschienen	LxB: 161 x 53	110 021 00 906	15
Abdeckung, für 90° Verbinder ohne Einspeisemöglichkeit zur Abdeckung von Verbindern und Einspeisungen bei Aufлагestromschienen	LxB: 70,3 x 70,3	110 022 00 906	16
Abdeckung, für 90° Verbinder mit Einspeisemöglichkeit zur Abdeckung von Verbindern und Einspeisungen bei Aufлагestromschienen	LxB: 107 x 107	110 023 00 906	17
Abdeckung, für T-Verbinder mit Einspeisemöglichkeit zur Abdeckung von Verbindern und Einspeisungen bei Aufлагestromschienen	LxB: 161 x 107	110 024 00 906	18
Abdeckung, für X-Verbinder mit Einspeisemöglichkeit zur Abdeckung von Verbindern und Einspeisungen bei Aufлагestromschienen	LxB: 161 x 161	110 025 00 906	19
Abdeckung (Zwischement), für Kupplung zur Abdeckung von Kupplungen bei Aufлагestromschienen	B: 2	110 026 00 906	20
Schutzkontaktsteckdose, 1-fach mit 3-Phasen Universaladapter für control.x Stromschienen	LxBxH: 60 x 60 x 89	110 029 00 906	21
control.x Adapter, DALI mit schwarzem Kabel für control.x Stromschienen	LxBxH: 77 x 35,3 x 39	110 030 00 906 D	22
control.x Adapter, DALI für control.x Stromschienen	LxBxH: 77 x 35,3 x 39	110 031 00 906 D	23
Klemme, für Abhängungen an der Rohdecke zur Kombination mit bauseitigen Abhängesystemen für control.x Stromschienen		093 711 00 721	24

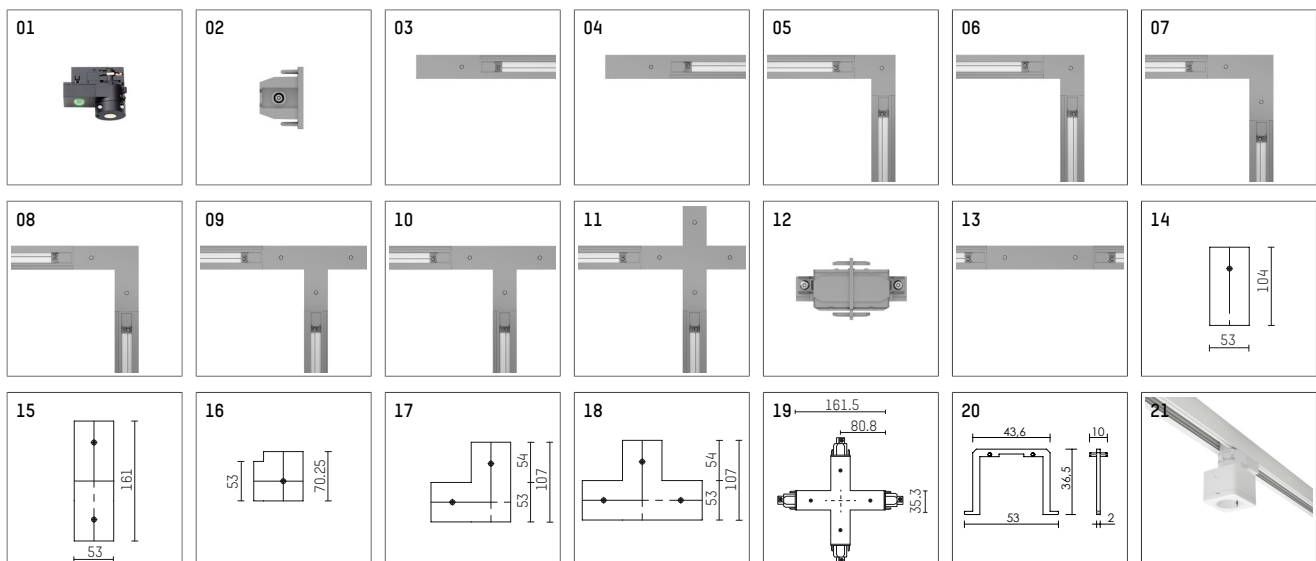

110 115 00 906 D
Zubehör

